

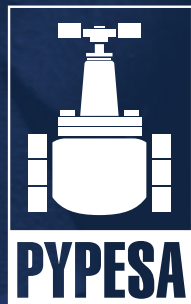

PYPESA

CATÁLOGO
DE PRODUCTOS



En octubre de 1961, se establece la empresa Productos y Piezas Especiales, S.A. de C.V. (Pypesa), con la finalidad de fabricar conexiones para gas. Inicia operaciones en la calle 32 en el N° 478, del sector Libertad de esta ciudad. Con el paso de los años, gracias a la dedicación de su personal y a la calidad de sus productos, la demanda crece y por consiguiente también la empresa.

Para satisfacer los requerimientos de los clientes en 1969 se trasladan a su domicilio actual: Calle 5 N° 1080 en la Zona Industrial, así mismo se adquiere tecnología de punta, que les permite mantener sus rígidos controles de calidad. Un equipo de gente altamente especializado en diferentes áreas se dedica a fabricar entre otros productos:

- Válvulas para Gas y Amoniaco.
- Quemadores Industriales.
- Conexiones para Gas.
- Carretes para Pipas de Gas.

Caracterizados por su alta calidad y durabilidad y en constante búsqueda de soluciones técnicas, auxiliadas por los sistemas de cómputo más sofisticados en el proceso de fundición. Se utilizan equipos totalmente automáticos para el maquinado de nuestras piezas.

La empresa mantiene una política de precios competitivos que ha dado prestigio a la marca en el mercado, como una de las que producen mejores resultados con costos mínimos.

Lo invitamos a que visite nuestras páginas, haga su pedido o solicite la información que requiera, nuestros ingenieros le ayudarán a encontrar la solución que le sea más conveniente.

ÍNDICE

CATÁLOGO
DE PRODUCTOS



Gas L.P.

Válvulas de globo rectas roscadas	3
Válvulas de globo rectas bridadas	4
Válvulas de globo angulares roscadas	5
Válvula de globo alto flujo	6
Válvulas angulares de globo roscadas de doble boca	7
Medio cuerpo o mecanismo completo	8
Válvula de máximo llenado	8
Indicadores de flujo	9
Válvula bypass	11
Válvula de llenado doble check	12
Válvula multipropósito para gas L.P.	13
Válvulas no retroceso sello blando	13
Conectores para montacargas, macho y hembra	14
Conector para adaptador de llenado de cilindros americanos	14
Jarra hidrómetro	15
Manerales con punta POL	16
Acopladores	17
Adaptadores	18
Tapones	20
Reguladores	21
Filtros "Y"	23
Filtros 90°	24
Quemadores	25
Boquillas especiales para quemadores	31
Carretes	32
Accesorios para carretes	37
Mangueras para gas butano y propano	39
Cinta antiestática	40

Manguera Gates

Abrazaderas y accesorios para Gas L.P. y Amoniaco

Abrazaderas para manguera	43
Abrazaderas espiga especial	44
Abrazaderas dobles	44
Cuñas para camión	45
Llaves omega	46
Brida	46

Amoniaco

Válvulas de globo rectas roscadas	49
Válvulas de globo rectas bridadas	50
Válvulas de globo angulares roscadas	51
Válvulas angulares de globo roscadas de doble boca	52
Válvula de llenado y servicio	53
Válvula nodriza	53
Válvula de máximo llenado	54
Válvula de llenado doble check 3"	55
Acopladores	56
Adaptadores	57
Tapones	59



GAS LP

CATÁLOGO DE PRODUCTOS



PYPESA

Válvulas

Las válvulas Pypesa están diseñadas para garantizar un buen funcionamiento por muchos años, en el servicio del gas LP.

El cuerpo de la válvula está fabricado en hierro dúctil, lo que garantiza una gran resistencia física.

El mecanismo es totalmente inoxidable. El vástago de acero inoxidable 304, con rosca ACME, brinda una rápida acción de cierre y su durabilidad está garantizada al estar protegida del polvo, por los anillos y el collarín de naylamid.

El asiento de buna "N" para gas LP, brinda la confianza de un efectivo sello en su cierre.

Los anillos de teflón en "V" del mecanismo son autoajustables por la acción de un resorte.

La presión máxima de trabajo de las válvulas es de 28.12 kg/cm² (400 WOG). Las temperaturas de trabajo son de -20 °C a +70 °C.

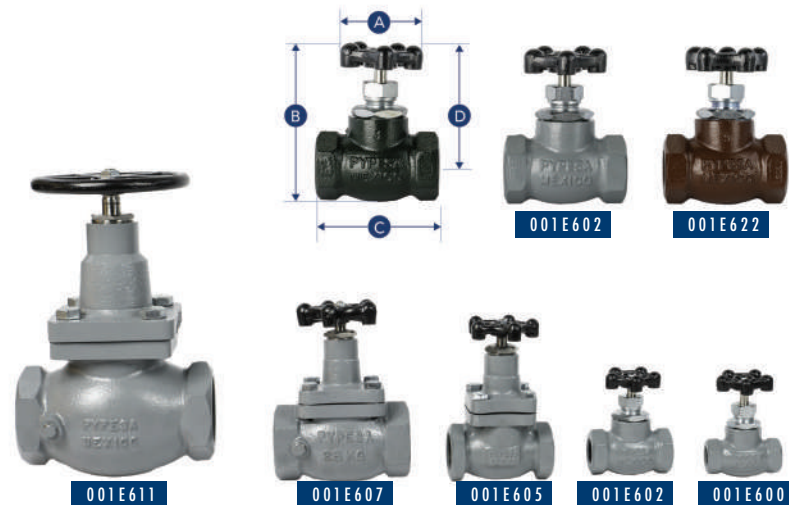

GAS LP NO PARTE/PART	ROSCA/NPT		A		B		C		D	
	mm	Pulg.	mm	Pulg.	mm	Pulg.	mm	Pulg.	mm	Pulg.
001E600	12.7	1/2"	70	2 3/4"	140	5 1/2"	95	3 3/4"	95	4 1/8"
001E601	19.1	3/4"	70	2 3/4"	140	5 1/2"	95	3 3/4"	95	4 1/4"
001E602	25.4	1"	70	2 3/4"	147	5 3/4"	105	4 1/8"	105	4 1/4"
001E603	31.7	1 1/4"	89	3 1/2"	223	8 3/4"	133	5 1/4"	133	6 1/2"
001E605	38.1	1 1/2"	89	3 1/2"	223	8 3/4"	133	5 1/4"	133	6 3/8"
001E607	50.8	2"	108	4 1/4"	238	9 1/8"	165	6 1/2"	165	7 1/8"
001E611	76.2	3"	197	7 3/4"	439	17 1/4"	235	9 1/4"	235	11 1/2"

► Válvula globo recta bridada ANSI flange valve

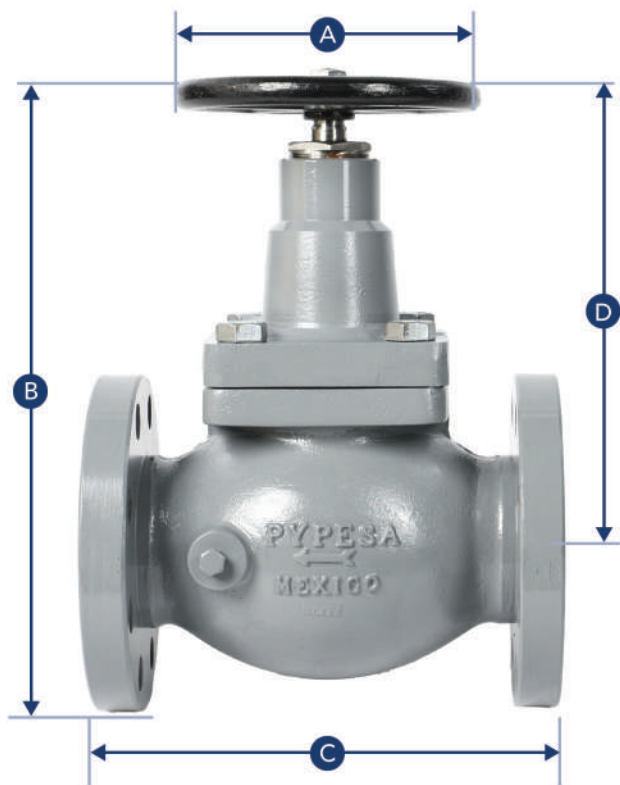

◀ 001E613

▶ 001E609



GAS LP	ASA 300		A		B		C		D	
	mm	Pulg.	mm	Pulg.	mm	Pulg.	mm	Pulg.	mm	Pulg.
001E609	50.8	2"	108	4 1/4"	274	10 3/4"	213	8 1/2"	175	6 7/8"
001E613	76.2	3"	197	7 3/4"	458	18"	286	11 1/2"	292	11 1/2"

VÁLVULAS Valves

Angle valve

► Válvula globo angular roscada



GAS LP	ROSCA/NPT		A		B		C		D	
	NO PARTE/PART	mm	Pulg.	mm	Pulg.	mm	Pulg.	mm	Pulg.	mm
* 001E600A	12.7	1/2"	70	2 3/4"	145	5 3/4"	80	3 1/8"	95	3 3/4"
* 001E601A	19.1	3/4"	70	2 3/4"	145	5 3/4"	80	3 1/8"	95	3 3/4"
* 001E602A	25.4	1"	70	2 3/4"	145	5 3/4"	80	3 1/8"	95	3 3/4"
001E604	31.7	1 1/4"	89	3 1/2"	251	9 7/8"	108	4 1/4"	165	6 1/2"
001E606	38.1	1 1/2"	89	3 1/2"	251	9 7/8"	108	4 1/4"	168	6 5/8"
001E608	50.8	2"	108	4 1/4"	286	11 1/4"	146	5 3/8"	181	7 1/8"
001E612	76.2	3"	197	7 3/4"	439	17 1/4"	194	7 5/8"	292	11 1/2"



► Válvula de globo alto flujo 2"



001E689

GAS LP	ROSCA/NPT		A		B		C	
	mm	Pulg.	mm	Pulg.	mm	Pulg.	mm	Pulg.
NO PARTE/PART	50.8	2"	108	4 1/4"	320	12 1/2"	185	7 1/4"

VÁLVULAS

Valves

Angle valve

► Válvula globo angular roscada de doble boca



◀ 001E615

001E610 ▶



GAS LP NO PARTE/PART	ROSCA/NPT		A		B		C		D	
	mm	Pulg.	mm	Pulg.	mm	Pulg.	mm	Pulg.	mm	Pulg.
001E610	50.8	2"	108	4¼"	270	10 ⁵ / ₁₆ "	170	6 ¹¹ / ₁₆ "	181	6 ¹ / ₈ "
001E615	76.2	3"	197	7¾"	379	14 ⁵ / ₁₆ "	230	11 ¹ / ₁₆ "	292	11½"

► Medio cuerpo o mecanismo completo

Globe valve mechanism

Refacción de mecanismo completo o bonete para todas nuestras válvulas. Medidas desde 1/2" hasta 3".

GAS LP

NO PARTE/PART	Medida
001E669	1/2" y 3/4"
001E670	1"
001E671	1 1/4" y 1 1/2"
001E672	2"
001E673	3"

001E669



001E670



001E671



001E672



001E673



► Válvula de máximo llenado

Vent valve

Útiles en las salidas de las válvulas de globo rectas, bridadas y angulares, permiten la purga controlada del gas LP, e indica al operador que las válvulas están cerradas. Diseñadas para purgar líquido o vapor del gas LP que queda atrapado en las líneas de transferencia.

GAS LP

A
ROSCA/NPT

NO PARTE/PART	Conexión NPT M
010E967	1/4"
001E667	1/4"

010E967



001E667



Puede fabricarse en acero inoxidable.

VÁLVULAS

Valves

Sight flow indicator

► Indicadores de flujo

Los indicadores de flujo Pypesa están diseñados para que el operador pueda verificar visualmente las condiciones del flujo de gas. Cuentan con una compuerta "check" para evitar el flujo de gas en la dirección equivocada.

GAS LP NO PARTE/PART	CONEXIÓN ENTRADA Y SALIDA		DIMENSIONES		
	mm	Pulg.	Pulg.		
			A	B	
001E651	50.8	2"	8 1/2"	6 "	Brida ASA 300
001E653	76.2	3"	11 1/2 "	8 "	Brida ASA 300
001E685	101.6	4"	12"	9 7/8"	Brida ASA 300



001E685

•Nota:
Presión de trabajo:
28 kg/cm²
400 PSI

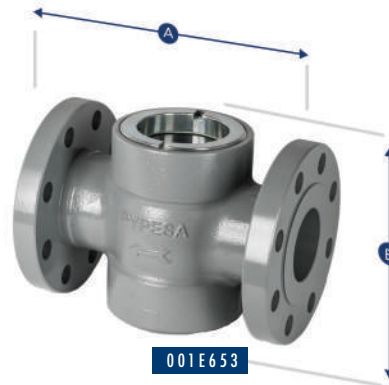

001E653



001E651

► Indicadores de flujo

Sight flow indicator

GAS LP NO PARTE/PART	CONEXIÓN ENTRADA Y SALIDA		DIMENSIONES		
	mm	Pulg.	Pulg.		
			A	B	
001E654	25.4	1"	4 13/16"	4 1/4"	Rosca NPT
001E658	31.7	1 1/4"	4 13/16"	4 1/4"	Rosca NPT
001E650	50.8	2"	5 13/16"	5 1/4"	Rosca NPT
001E652	76.2	3"	7 1/2"	7 1/2"	Rosca NPT



001E652



001E650



001E654

001E658

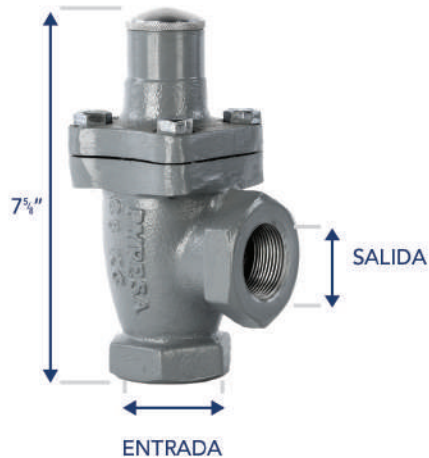

GAS LP	ROSCA/NPT	
	ENTRADA	SALIDA
001E648	3/4"	3/4"
001E649	1"	1"
001E663	1 1/4"	1 1/4"

Válvula de presión diferencial para gas L.P.

- Protección para su bomba.
- Operación automática.
- Cuerpo de hierro dúctil.
- Presión máxima de trabajo 400 psi.

Válvula diseñada para la protección de bombas de gran capacidad empleadas para el llenado de tanques de carburación de gas L.P., además de protección para las mismas bombas de los autotanques de reparto.

Ajuste de la válvula

- 1.- Retire la tapa de aluminio (1) de la válvula, la cual tiene como objetivo el de proteger al mecanismo del polvo, agua y otros agentes que pueden ensuciarlo.
- 2.- Retire la contra (2).
- 3.- Con un desarmador plano ajuste el tornillo de carburación (3) según sus condiciones de operación. Este mecanismo tiene diseñado un tope de calibración máxima para mayor seguridad.
- 4.- Una vez hecho lo anterior coloque la contra (2) hasta que tope con el tornillo y por último la tapa de aluminio (1).

PRECAUCIÓN

No intente desmantelar la válvula hasta que haya purgado todo el gas de la instalación y la presión se haya abatido totalmente.

Selección del resorte

Nº Resorte	Rango de presión diferencial - kg/cm2 (PSID)
949	4-7 (58-102)
956	6-10 (87-145)

Capacidad de la válvula a diferentes presiones diferenciales en LPM (GPM)

4 kg/cm2 (58 psid)	6 kg/cm2 (87 psid)	8 kg/cm2 (116 psid)	10 kg/cm2 (145 psid)
68 (18)	234 (62)	400 (106)	560 (148)

► Válvula de llenado doble check

Double check filler valve

Diseñada para proporcionar un llenado rápido en camiones de reparto, transportes y tanques de almacenamiento de gran volumen. Su cierre automático es rápido y hermético gracias a su doble check, uno de buna "N" de larga duración y otro metálico. Disponemos, desde luego, de todas las partes de repuesto necesarias para mantener la válvula en perfectas condiciones por muchos años.

Válvula doble check - Double check filler valve

GAS LP	CUERPO	"A" CONEXIÓN DE ENTRADA ACME	"B" CONEXIÓN DE SALIDA NPT MACHO	CAPACIDADES A DIFERENTES PRESIONES DIFERENCIALES		
NO PARTE/PART				10 psig	25 psig	50 psig
001E638	Latón-Acero	2¼"	2"	163 gpm	251 gpm	354 gpm
001E640	Latón-Acero	3¼"	3"	280 gpm	426 gpm	594 gpm

001E640



Válvula check de contra-presión (no retroceso) - Back pressure check

GAS LP	CUERPO	"A" CONEXIÓN DE ENTRADA NPT HEMBRA	"B" CONEXIÓN DE SALIDA NPT MACHO	CAPACIDADES A DIFERENTES PRESIONES DIFERENCIALES		
NO PARTE/PART				10 psig	25 psig	50 psig
001E644	Acero	3"	3"	435 gpm	830 gpm	1,100 gpm
001E688	Acero	2"	2"	175 gpm	276 gpm	391 gpm

001E644

001E688

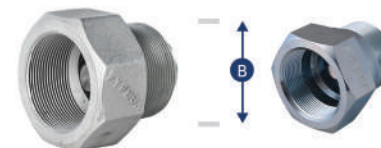

Válvula check superior- Single check filler valve

GAS LP	CUERPO	"A" CONEXIÓN DE ENTRADA ACME	"B" CONEXIÓN DE SALIDA NPT MACHO	CAPACIDADES A DIFERENTES PRESIONES DIFERENCIALES		
NO PARTE/PART				10 psig	25 psig	50 psig
001E637	Latón	2¼"	2"	260 gpm	412 gpm	580 gpm
001E642	Latón	3¼"	3"	275 gpm	435 gpm	615 gpm

001E642



VÁLVULAS



► Válvula multipropósito para gas L.P. 1 1/4"

Válvula diseñada para la eficiente extracción de líquido de autotanques y tanques de almacenamiento.

◀ 001E664G

► Válvula no retroceso sello blando

Soft seat check valve

Válvulas diseñadas para su colocación en líneas donde es esencial el flujo de gas en una sola dirección. El sello blando garantiza el sellado hermético de la válvula.

GAS LP	CONEXIÓN ENTRADA Y SALIDA		FLUJO DE GAS L.P. A 10 PSIG
NO PARTE/PART	mm	Pulg.	(GPM)
001E647	19.1	3/4"	16
001E639	25.4	1"	28
001E657	31.7	1 1/4"	45

001E647

001E657



CONECTORES

► Conector macho para montacargas

► Conector hembra para montacargas

► Conector para adaptador de llenado de cilindros americanos



◀ 001E690
001E691 ▶

GAS LP NO PARTE/PART	A Rosca NPT		B Rosca ACME	
	mm	Pulg	mm	Pulg
001E690	9.5	3/8"	31.7	1 1/4"
001E691	6.3	1/4"	31.7	1 1/4"



0060234

Diseñado para utilizarse en el llenado de cilindros "tipo americano" (DOT cylinder). Su rosca ACME permite una operación de conexión y desconexión rápida.

JARRA HIDRÓMETRO

Este instrumento fue creado para, junto con un densímetro (el cual se vende por separado), resolver la necesidad de determinar la densidad del gas LP utilizando una muestra. Esto permite y facilita el llevar un control sobre su inventario en plantas de almacenamiento.

- Tubo transparente de "Lucite"
- Válvulas de aguja de 1/4"
- Cuerpo de aluminio y acero inoxidable
- Tapón superior para facilitar a instalación del densímetro

► Jarra hidrómetro



► Maneral con punta pol

Pol hose end adaptor

MANERALES

Pol hose end adaptor for cylinder filling

MANERALES CON PUNTA POL PARA EL LLENADO DE TANQUES PORTÁTILES

Diseñados para proporcionar un llenado fácil y rápido. Por su largo maneral hace eficiente el llenado de tanques portátiles con o sin collares fijos. Cuando el tanque portátil tiene collar fijo el volante se encuentra totalmente fuera del collar para facilitar la conexión de la punta pol. El "O" ring en la punta pol asegura que no haya fugas de gas al momento de llenar el tanque portátil, haciendo el proceso más seguro y eficiente.



GAS LP	DESCRIPCIÓN	MATERIAL MANERAL	*A* LONGITUD PUNTA POL		POL MATERIAL	INSERTO EXTENSION
			mm	Pulg.		
NO PARTE/PART						
0070066	Maneral Solo	Bronce			No	
0070067	Punta Pol		152	6"	Acero Inox.	No
0070068	Punta Pol		152	6"	Latón	No
0070070	Punta Pol		203	8"	Acero Inox.	No
0070071	Punta Pol		203	8"	Latón	No
0070072	Punta adaptador p/maneral				No	Si
0070069	O'Ring para Punta Pol				No	
007AE616	Maneral Completo	Bronce	152	6"	Latón	No
007AE61A6	Maneral Completo	Bronce	152	6"	Acero Inox.	No
007AE618	Maneral Completo	Bronce	203	8"	Latón	Si
007AE61A8	Maneral Completo	Bronce	203	8"	Acero Inox.	Si



007AE61A8

ACOPLADORES

Couplings

Acopladores

Los acopladores Pypesa están diseñados para una eficiente conducción de gas LP líquido o vapor. Máxima presión de trabajo es de 28.12 kg/cm² (400 WOG). La tuerca con rosca ACME de larga vida y seguridad, es lo mejor para el uso continuo. El acoplador de mango especial está diseñado para que al desconectar la manguera el líquido que escape no entre en contacto con las manos.



▶ Acoplador para retorno de vapor

Female ACME filler couplings

GAS LP	A ROSCA/NPT		B ROSCA/ACME	
NO PARTE/PART	mm	Pulg.	mm	Pulg.
008AE51	9.5	3/8"	31.7	1 1/4"
008AE52	12.7	1/2"	31.7	1 1/4"
008AE53	19.1	3/4"	44.4	1 3/4"
008AE54	25.4	1"	44.4	1 3/4"
008AE55	31.7	1 1/4"	57.2	2 1/4"

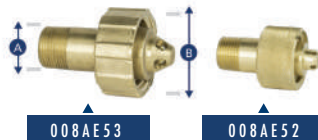

▶ Acoplador mango largo para llenado de líquido

Extended female ACME filler couplings

GAS LP	A ROSCA/NPT		B ROSCA/ACME		C LONGITUD/LENGHT	
NO PARTE/PART	mm	Pulg.	mm	Pulg.	mm	Pulg.
0080001	19.1	3/4"	44.4	1 3/4"	171.9	6 3/4"



◀ 0080001

Adaptadores

Los adaptadores Pypesa solucionan su problema en la interconexión de sus equipos de gas LP. Contando con la mejor variedad en rosca ACME y NPT.

► Adaptadores ACME X rosca macho para tubo



Adapters

ADAPTADORES



ACME adapters male ACME X male NPT

GAS LP NO PARTE/PART	A ROSCA/NPT		B LONGITUD/LENGTH		C ROSCA/ACME	
	mm	Pulg.	mm	Pulg.	mm	Pulg.
003AE01	6.3	¼"	44.4	1¾"	31.7	1¼"
003AE02	9.5	⅜"	46.0	1 ¹³ / ₁₆ "	31.7	1¼"
003AE03	12.7	½"	46.0	1 ¹³ / ₁₆ "	31.7	1¼"
003AE04	19.1	¾"	48.4	1 ¹¹ / ₁₆ "	31.7	1¼"
003AE11	19.1	¾"	55.5	2 ¹ / ₁₆ "	44.4	1¾"
003AE12	25.4	1"	55.5	2 ¹ / ₁₆ "	44.4	1¾"
003AE13	31.7	1¼"	55.5	2 ¹ / ₁₆ "	44.4	1¾"
003AE21	31.7	1¼"	58.7	2 ³ / ₁₆ "	57.2	2¼"
003AE22	38.1	1½"	58.7	2 ³ / ₁₆ "	57.2	2¼"
003AE23	50.8	2"	68.2	2 ¹¹ / ₁₆ "	57.2	2¼"
003AE31	50.8	2"	71.4	2 ⁷ / ₁₆ "	82.5	3¼"
003AE32	76.2	3"	79.3	3 ¹ / ₈ "	82.5	3¼"

► Adaptador para válvula de relevo hidrostático



ADAPTADORES

Adapters

► Adaptadores ACME X rosca hembra para tubo

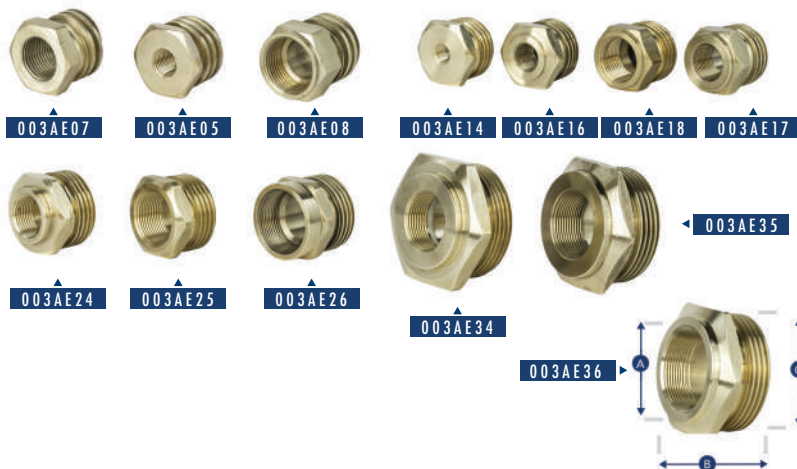

Adapters male ACME X female NPT

GAS LP	A ROSCA/NPT		B LONGITUD/LENGHT		C ROSCA/ACME	
	mm	Pulg.	mm	Pulg.	mm	Pulg.
NO PARTE/PART						
003AE05	6.3	¼"	34.8	1 ½"	31.7	1 ¼"
003AE06	9.5	¾"	30.1	1 ¾"	31.7	1 ¼"
003AE07	12.7	½"	30.1	1 ¾"	31.7	1 ¼"
003AE08	19.1	¾"	47.6	1 ¾"	31.7	1 ¼"
003AE14	6.3	¼"	38.1	1 ½"	44.4	1 ¾"
003AE15	9.5	¾"	38.1	1 ½"	44.4	1 ¾"
003AE16	12.7	½"	38.1	1 ½"	44.4	1 ¾"
003AE17	19.1	¾"	44.4	1 ¾"	44.4	1 ¾"
003AE18	25.4	1"	44.4	1 ¾"	44.4	1 ¾"
003AE24	25.4	1"	44.4	1 ¾"	57.2	2 ¼"
003AE25	31.7	1 ¼"	44.4	1 ¾"	57.2	2 ¼"
003AE26	38.1	1 ½"	50.8	2"	57.2	2 ¼"
003AE34	31.7	1 ¼"	50.8	2"	82.5	3 ¼"
003AE35	38.1	1 ½"	44.4	1 ¾"	82.5	3 ¼"
003AE36	50.8	2"	48.2	1 ¾"	82.5	3 ¼"

► Unión ACME

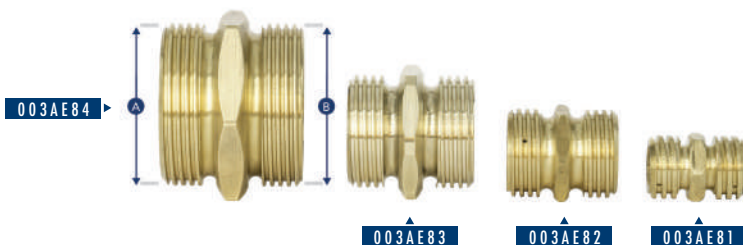

ACME union

GAS LP	A Rosca Macho/Male ACME		B Rosca Macho/Male ACME	
	mm	Pulg.	mm	Pulg.
NO PARTE/PART				
003AE81	31.7	1 ¼"	31.7	1 ¼"
003AE82	44.4	1 ¾"	44.4	1 ¾"
003AE83	57.2	2 ¼"	57.2	2 ¼"
003AE84	82.5	3 ¼"	82.5	3 ¼"

Tapones

Los tapones machos ACME son utilizados en las salidas de las mangueras de llenado y retorno de vapor de gas LP. Una vez instalados previenen la contaminación de la salida del acoplador por tierra, polvo y agua. Previenen también la contaminación del gas cuando se requiere hacer uso de la línea. Además da la seguridad de que no haya derrame de gas LP si la válvula se abriera accidentalmente o fallara. Los tapones hembra ACME aseguran que no haya fuga del gas LP en caso de que las válvulas de llenado no sellen perfectamente. Presion máxima de trabajo de 28.12 kg/cm' (400 WOG).

Caps

TAPONES

▶ Tapón adaptador

GAS LP	A ROSCA ACME MACHO / MALE		B ROSCA ACME HEMBRA / FEMALE	
	mm	Pulg.	mm	Pulg.
NO PARTE/PART				
003AE94	44.4	1 3/4"	82.5	3 1/4"



▶ Tapón ACME hembra

GAS LP	A ROSCA ACME		B LONGITUD/LENGHT	
	mm	Pulg.	mm	Pulg.
NO PARTE/PART				
005AE91	31.7	1 1/4"	28.6	1 1/8"
005AE92	44.4	1 3/4"	28.6	1 1/8"
005AE93	57.2	2 1/4"	33.3	1 1/8"
005AE94	82.5	3 1/4"	54.1	2 1/8"
005AE94C	82.5	3 1/4"	54.1	2 1/8"
005AE94AL	82.5	3 1/4"	54.1	2 1/8"
005AE94ALC	82.5	3 1/4"	54.1	2 1/8"
004AE94NY	82.5	3 1/4"	54.1	2 1/8"
004AE94NYC	82.5	3 1/4"	54.1	2 1/8"



▶ Tapón ACME macho

GAS LP	A Rosca ACME		B LONGITUD/LENGHT	
	mm	Pulg.	mm	Pulg.
NO PARTE/PART				
006AE71	31.7	1 1/4"	28.6	1 1/8"
006AE72	44.4	1 3/4"	28.6	1 1/8"
006AE73	57.2	2 1/4"	33.3	1 1/8"
006AE74	82.5	3 1/4"	54.1	2 1/8"



REGULADORES

► Regulador ajustable alta presión



010H002

GAS LP		CONEXIÓN	
NO PARTE/PART		ENTRADA	SALIDA
010H002	Con Manómetro	1/4" NPT hembra	1/4" NPT hembra



CARACTERÍSTICAS

- Fabricado en zinc con recubrimiento en pintura.
- No tiene válvula de alivio, debe adicionarse este accesorio de seguridad en el montaje o siempre debe utilizarse con un regulador aguas abajo con dispositivo de seguridad de alivio independiente, en cumplimiento de los requisitos de la NFPA 58.
- Norma de referencia UL144 Abril 11 2014
- Componentes resistentes a la acción GLP .
- Conexión disponible 1/4 NPT para utilizar manómetro o válvula de alivio.
- Regulador ajustable presión de salida.

► Regulador ajustable alta presión

REGULADORES



010H001

Dimensiones en mm

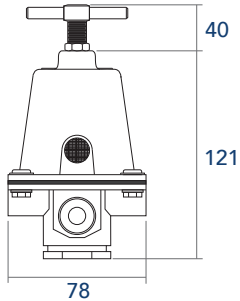

GAS LP		CONEXIÓN	
NO PARTE/PART	ENTRADA	SALIDA	
010H001	1/2" NPT hembra	1/2" NPT hembra	

CARACTERÍSTICAS

- Fabricado en aluminio inyectado con revestimiento en pintura electrostática
- Tiene filtro incorporado de acero inoxidable a la entrada del gas
- No tiene válvula de alivio, debe usarse siempre en conjunto con un regulador aguas abajo y/o con dispositivos de alivio separados, en cumplimiento con los requisitos de protección contra presión excesiva de la norma NFPA 58
- Norma de referencia NTC 3873
- Componentes resistentes a las acciones del GLP
- Con dos conexiones disponibles para manómetros de 1/4" NPT
- De fácil graduación manual, para ajustarse a las condiciones variables de la instalación.

FILTROS "Y"

Y strainer

► Filtro Y

GAS LP	CONEXIÓN ENTRADA Y SALIDA		PESO
NO PARTE/PART	mm	Pulg.	Kg.
001E657F	19.1	¾"	2.38
001E658F	25.4	1"	2.34
001E659F	31.7	1 ¼"	3.27
001E660F	38.1	1 ½"	3.23
001E668F	50.8	2"	5.7
001E661F	76.2	3"	19,8
001E662F	76.2	3" Brida ASA300	23.1

Los filtros Y para gas L.P. Pypesa, están diseñados para proteger el sistema de instrumentación y bombeo de suciedades o partículas. El cuerpo es fabricado en hierro dúctil, y cuentan con cedazo de acero inoxidable y tapón con purga para facilitar su limpieza.



Presión máxima de trabajo 28kg/cm²



001E662F



001E668F



001E660F
001E659F



001E658F
001E657F

FILTROS 90°

90° Filter

► Filtro 90°

Filtro Pypesa 90° diseñado para proteger su compresor para gas. Cuerpo fabricado en hierro dúctil, cedazo de acero inoxidable y tapón con purga para limpieza. Las conexiones a 90° son ideales para su instalación en compresores para gas.

GAS LP	CONEXIÓN ENTRADA Y SALIDA		PESO
NO PARTE/PART	mm	Pulg.	kg
001E654F	31.7	1 ¼"	2.2



QUEMADORES

Burners

El quemador modelo 50 Pypesa, es la mejor opción en quemador de baja presión para calentar grandes recipientes en un área limitada, es por eso que su uso se extiende desde las grandes cocinas de los restaurantes hasta calentadores de agua, pasando por las parrillas de los puestos comerciales. Todo el quemador es de hierro vaciado, y la cabeza es de una sola pieza, lo que garantiza una larga vida sin problemas.

Sencillos, económicos, seguros y durables.

ESPECIFICACIONES:

Capacidad/Capacity: 75,000 BTU/h

Presión de trabajo/Working pressure: 0.06 a 2 kg/cm²
(1 to 30 lb/in²)

Material/material: Hierro vaciado (rot iron)

PRINCIPALES USOS: Comales, ollas, tinas, peroles, etc.

Dimensiones / Dimensions

N° Parte Part N°	Esprea LP	A mm	B mm	C mm	D (NPT) mm	E (NPT) mm	Válvula aguja
002E715	62	280	140	90	1"	¼"	NO
002E716	62	280	140	90	1"	¼"	SI

Model 50 LP gas burner

► Quemador modelo 50

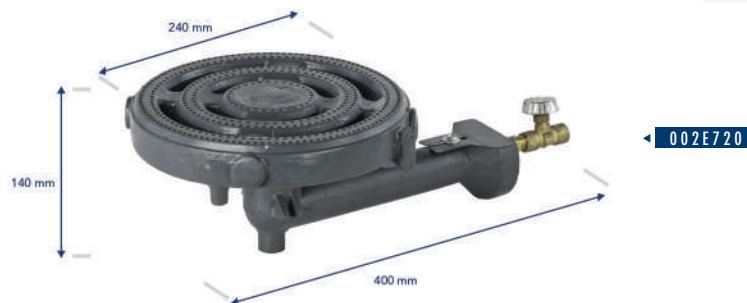

ESPECIFICACIONES:

Capacidades/Capacities: 50,000 BTU/h (12,608 kcal/h) normal. Presión de trabajo/Working pressure: 11" WC.

LP gas burner

► Quemador económico



► Quemadores ecoflama



Quemadores para gas LP para calentar parrillas, pailas, comales, cazos, etc.

DIMENSIONES / DIMENSIONS							
N° Parte Part N°	Modelo	A	B	C	E (NPT)	Espera	Consumo a 5 lb de presión
002 E905	Ecoflama 1	180	73	60	¼"	75	18,000 BTU/hora
002 E903	Ecoflama 2	230	115	72	¼"	67	30,000 BTU/hora
002 E904	Ecoflama 4	285	150	90	¼"	62	36,000 BTU/hora
002 E906	Ecoflama 6	385	197	110	¼"	46	170,000 BTU/hora

QUEMADORES

Burners

Diseñados con la técnica más moderna de mezcla atmosférica de gas y aire. Totalmente de hierro vaciado.

Con esprea intercambiable de latón desarmable para fácil limpieza. Para usarse en calentadores de agua, estufas, calderas, peroles, cazos. Operan en cualquier posición y a cualquier presión de gas LP o natural.

Diseñados para que su flama sea larga y puede trabajar en posición horizontal o vertical. Especiales para hornos de cerámica, crisoles, túneles de secado, ladrilleras, panaderías, cerámica, etc.



▶ Quemadores industriales para gas L.P.

Quemadores tipo soplete Straight flame burners

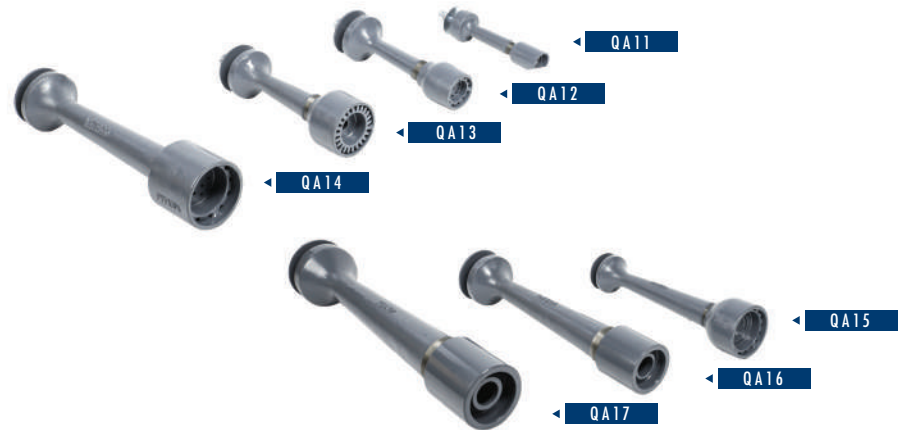

NO PARTE/PART	Modelo	Esprea / Orifice		Dimensiones en mm / Dimensions in mm				
		LP	Natural	A	B	C	D (NPT)	E (NPT)
002E700	QA-11	70	60	180	37	54	12.7	1/4"
002E701	QA-12	64	42	220	57	74	25.4	1/2"
002E702	QA-13	50	30	240	86	73	31.7	1/2"
002E703	QA-14	43	25	380	95	88	38.1	1/2"
002E704	QA-15	33	20	480	130	105	50.8	1/2"
002E705	QA-16	26	15	590	122	112	76.2	1/2"
002E706	QA-17	7/32	5/16	770	155	150	101.6	1"
002E707	QA-18	21/64"	-	1270	285	275	203.2	1 1/4"

► Quemadores flama desplegada

Spreaded head burners

Utilizados para calentar recipientes de todo tipo, y diseñados para aplicaciones donde la flama debe ser vertical y de gran área, como peroles, cazos, calentadores de agua, estufas comerciales, etc.



QD 22 ►

◀ QD 21

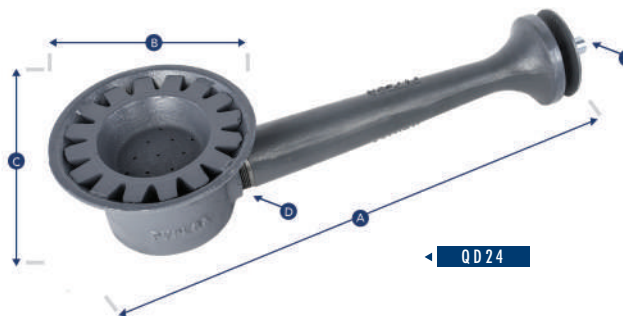

◀ QD 24

Capacidades aproximadas en miles de BTU por hora

Diferentes presiones de trabajo / Working Pressure (BTU per hour)

		Esprea / Orifice		Dimensiones en mm / Dimensions in mm				
NO PARTE/PART	Modelo	LP	Natural	A	B	C	D (NPT)	E (NPT)
002E710	QD-21	62	48	156	104	68	12.7 ½"	3.1 ¼"
002E711	QD-22	37	22	335	140	111	38.1 1½"	12.7 ½"
002E712	QD-24	26	15	450	203	120	50.8 2	12.7 ½"

Modelo Model	Esprea Orifice	11" W.C.	1 lb	2 lb	5 lb	10 lb	20 lb
QD-21	62	10.5	15.9	23.0	36.3	51.2	71.6
QD-22	37	47.0	150.9	212.3	337.6	478.3	700.9
QD-24	26	140.0	296.7	416.9	657.4	931.1	1,317.4
QA-11	70	4.9	9.5	13.3	21.2	29.9	43.5
QA-12	64	8.0	14.5	20.5	32.5	46.0	63.9
QA-13	50	36.0	56.3	79.3	125.3	176.5	250.7
QA-14	43	44.0	104.9	145.8	230.2	324.9	460.4
QA-15	33	81.0	173.9	248.1	393.9	555.1	782.7
QA-16	26	140.0	296.7	416.9	657.4	931.1	1,317.4
QA-17	7/32"		590.0	833.9	1,319.9	1,869.3	2,634.7

Las espreas son para usarse con gas L.P.
Se pueden surtir quemadores con esprea ciega o para gas natural.

QUEMADORES

Burners

Diseñados con la técnica más moderna de mezcla atmosférica de gas y aire. Totalmente de hierro vaciado. Con esprea intercambiable de latón desarmable para fácil limpieza. Para usarse en calentadores de agua, estufas, calderas, peroles, cazos. Operan en cualquier posición y a cualquier presión de gas LP o natural.

ESPECIFICACIONES:

Capacidades/Capacities: 55,000 BTU/h (13,870 kcal/h)

► Quemadores de baja presión

Low pressure burner



Dimensiones en mm					
NO PARTE/ PART	Modelo	A	B	Altura	E
002 E913	Quemador Triple	520	290	80	Barreno 1/2"
002 E914	Cabezal triple	330	290	80	3/4" NPT



► Quemador para gas líquido

Liquid LP gas burner

Utilizado en hornos para cerámica, tratamiento térmico, hornear ladrillo, derretir asfalto o alquitrán, y remover pintura. Para una mejor eficiencia y seguridad, recomendamos el uso de reguladores de alta presión (Fisher 67) y mangueras de alta presión para gas líquido.

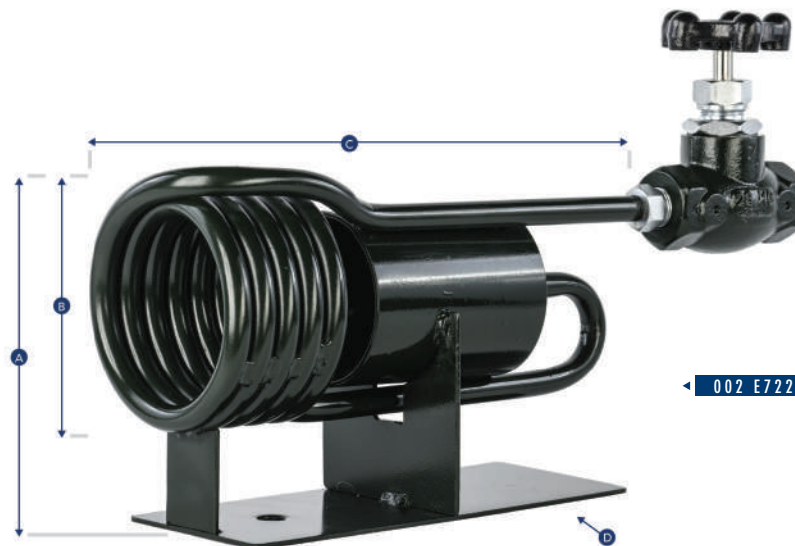

Quemador para gas líquido - Liquid LP gas burner

Capacidades/Capacities:

300,000 BTU/h (75,600 kcal/h) mínimo.
500,000 BTU/h (126,000 kcal/h) normal.
750,000 BTU/h (189,000 kcal/h) máximo.
Presión de Trabajo/Working pressure:
0.35 - 2 kg/cm² (5 - 30 lb./pulg.²)

Dimensiones en mm / Dimensions in mm

NO PARTE/PART	A	B	C	D	Conexión de entrada
002E722	187.3	120.6	317.5	101.6 X 254	1/2"

BOQUILLAS ESPECIALES

► Boquillas especiales

Burner nozzles

Diseñados para que su flama sea muy larga y fina. La cabeza, de una sola pieza, está hecha de hierro vaciado. Son excelentes para aplicaciones de altas temperaturas y grandes cantidades de energía, cuando se alimentan con aire mezclado con gas por medio de ventilador. Utilizados en hornos de vidrio, aluminio, bronce, tratamientos térmicos, forjas, etc.



N° Parte	Capacidades aproximadas en miles de BTU por hora a diferentes presiones de la mezcla aire/gas en pulgadas de columna de agua.					Conexión		Dimensiones	
	0.25" WC	0.60" WC	1.50" WC	4.00" WC	10.0" WC	Entrada	"B" PLUG	"C" PLUG	
NO PARTE/PART						"A" NPT			
0500570	11.6	16.5	26.5	42.3	63.3	98.0	1/2"	1 1/16"	1 1/16"
0500571	17.5	27.0	41.7	68.0	112.0	150.0	3/4"	1 1/8"	1 1/8"
0500572	25.2	38.5	54.7	96.0	155.0	218.0	1"	2"	2"
0500573	40.3	62.0	105.0	182.0	185.0	410.0	1 1/4"	1 3/8"	1 3/8"
0500574	90.0	145.0	235.0	295.0	620.0	928.0	1 1/2"	2 1/16"	2 1/16"
0500575	161.0	250.0	390.0	645.0	1,040.0	1,500.0	2"	3 1/4"	3 1/4"
0500505	240.0	352.0	557.0	945.0	1,500	2,100	3"	4 1/4"	4 1/2"
0500506	451.0	700.0	1,100.0	1,560.0	2,575.0	4,000	4"	5 7/8"	5 7/8"

Carretes

Está diseñado para la más segura y rápida distribución del gas LP a sus clientes.

Un motor eléctrico a prueba de explosión, para trabajo pesado puede ser adaptado al carrete. Su mecanismo auxiliar totalmente mecánico asegura el funcionamiento del carrete aún con falla eléctrica del camión, ruptura y posible atasco de la cadena. Su fácil mantenimiento lo hace muy versátil.

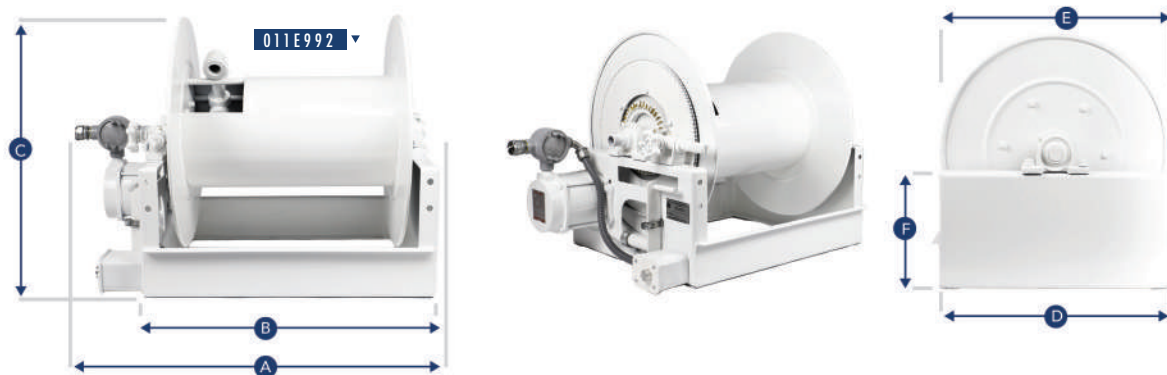

GAS LP NO PARTE/PART	CONEXIÓN ENTRADA Y SALIDA		PESO CON MOTOR		PESO SIN MOTOR		CAPACIDAD PARA LONGITUD DE MANGUERA				DIMENSIONES					
	mm	Pulg.	kg	lbs	kg	lbs	3/4"		1"		Pulg.					
							m	pies	m	pies	A	B	C	D	E	F
011E990	25.4	1	65.0	143.3			61	200	46	100	28	21.25	27	24.65	22.75	15.65
011E991	25.4	1			38	84	61	200	46	100	28	21.25	27	24.65	22.75	15.65
011E992	25.4	1	53.0	116.85			61	200	46	100	32.50	25.75	24.25	23.75	22.00	13.50
011E993	25.4	1			53	116.85	61	200	46	100	32.50	25.75	24.25	23.75	22.00	13.50

CARRETES PARA MANGUERA

Rewind reels

► Carrete 12"

El carrete corto o carrete de 12" es ideal para utilizarse en unidades pequeñas en donde la reducción de peso es crucial para transportar más producto. Este carrete, con capacidad para 30 m de manguera de 3/4", soluciona la limitante de peso en unidades montadas sobre un chasis de pickup pequeña.

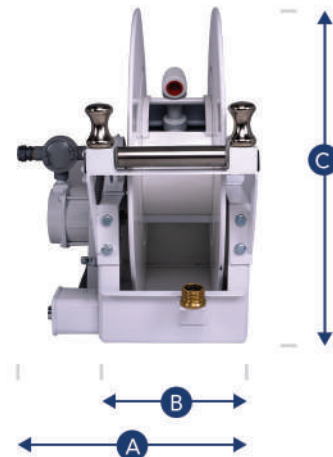

GAS LP	CONEXIÓN ENTRADA Y SALIDA		PESO CON MOTOR		PESO SIN MOTOR		CAPACIDAD PARA LONGITUD DE MANGUERA				DIMENSIONES					
	NO PARTE/PART	mm	Pulg.	kg	lbs	kg	lbs	3/4"		1"		Pulg.				
011E989	25.4	1	65.0	143.3			m	pies	m	pies	A	B	C	D	E	F
							30	100			21.65	11.25	27	22.00	26.25	11.25

Rewind reels

CARRETES PARA MANGUERA

► Carrete económico

Low cost hose reel

Carrete diseñado para minimizar el peso de la unidad de transporte, sin perder durabilidad, ni disminuir su vida útil comparado con los demás carretes Pypesa.

011E996 ►



GAS LP	CONEXIÓN ENTRADA Y SALIDA		PESO CON MOTOR		PESO SIN MOTOR		CAPACIDAD PARA LONGITUD DE MANGUERA				DIMENSIONES					
	mm	Pulg.	kg	lbs	kg	lbs	3/4"		1"		Pulg.					
NO PARTE/PART							m	pies	m	pies	A	B	C	D	E	F
011E996	25.4	1	50	110			61	200	46	100	24.41	18.11	24.8	24.01	22.04	15
011E997	25.4	1			38	84	61	200	46	100	24.41	18.11	24.8	24.01	22.04	15

CARRETES PARA MANGUERA

Rewind reels

► Carrete doble

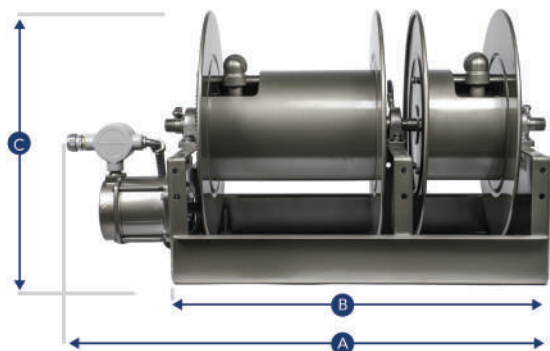

Liquid and vapor hose reel

Carrete Pypesa que cuenta con espacio para 2 mangueras, permitiendo utilizar la segunda manguera para retorno de vapores.

El motor puede ir instalado en la parte trasera o delantera indistintamente.

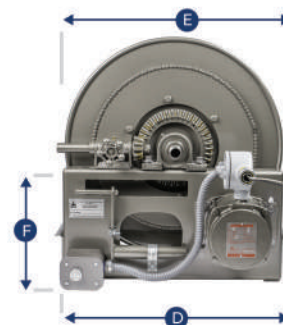
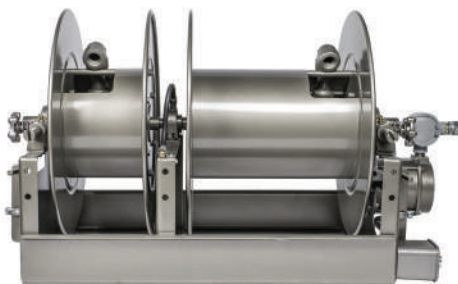
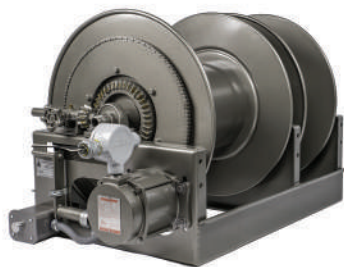

GAS LP	CONEXIÓN ENTRADA Y SALIDA		PESO CON MOTOR		CAPACIDAD PARA LONGITUD DE MANGUERA LADO LARGO				CAPACIDAD PARA LONGITUD DE MANGUERA LADO CORTO				DIMENSIONES					
	mm	Pulg.	kg	lbs	3/4"		1"		3/4"		1"		Pulg.					
011E999	25.4	1	96	212	m	pies	m	pies	m	pies	m	pies	A	B	C	D	E	F
					61	200	60	196	35	114	20	65	39	32	24.5	24	22.75	12.5

Rewind reels

CARRETES PARA MANGUERA

► Carrete de acero inoxidable

Stainless steel reel

Carrete que cuenta con las mismas características que el carrete convencional, pero fabricado 100% de acero inoxidable.

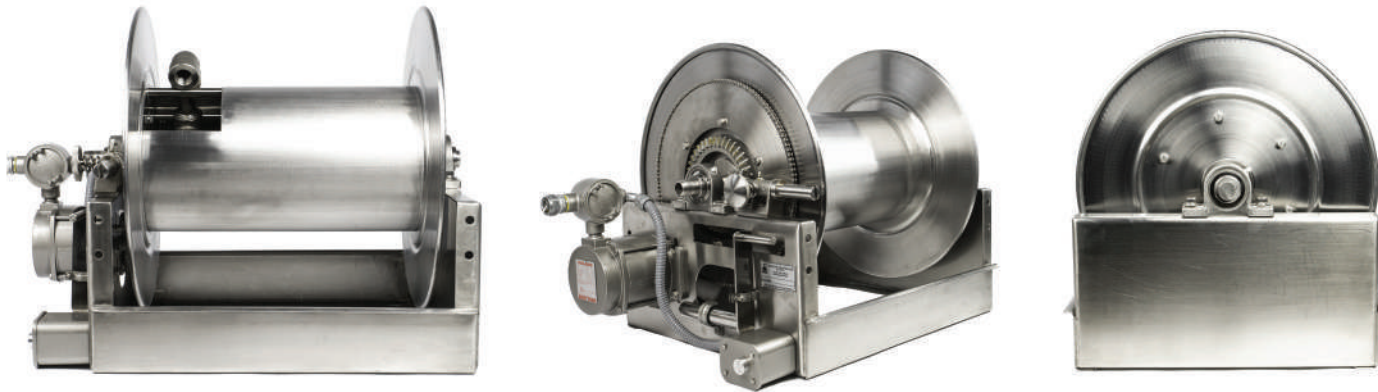

Todos nuestros carretes pueden ser fabricados en acero inoxidable.

ACCESORIOS PARA CARRETES

Reel accesories



0500258

Unión giratoria



0500240

Starter solenoide



0500239

Microswitch BZV6-2RN 9704 HONEYWELL



0500189

Caja hermética para microswitch

0500178 ▶



0500179

Caja a prueba de explosión para microswitch



0500235

Motor 12 V

0500235D

Motor 24 V

Reel accessories

CARRETES PARA MANGUERA



0500208

Engrane corona



0500249

Engrane p/cadena



0500202

Palanca para carrete

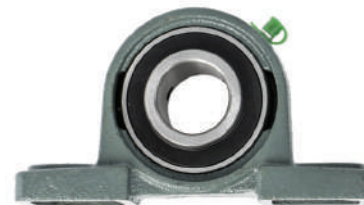

0500248

Chumazera 15/16" de piso para carrete



0500230L

0500230

Catarina para motor de carrete



0500201

Freno carrete



0500228

Cadena para carrete paso 35



Manguera para uso en carga y descarga de carros tanque y en diversas aplicaciones en las plantas de gas y plantas industriales.

Construcción

Tubo: Tipo C (Nitrilo), color negro de excelente resistencia a los derivados del petróleo.

Refuerzo: Trenzada con textil sintético de alta resistencia a la ruptura y bajo coeficiente de deformación.

Cubierta: Tipo A (Neopreno) color negro, de alta resistencia a la abrasión y perforada para evitar la formación de ampollas, de acuerdo a la norma UL-21.

Ventajas

- > Baja permeabilidad (75% vs Norma - 55% vs competencia)
- > Cubierta de mayor duración
- > Ensamble seguro con la conexión
- > No requiere uso de sellador

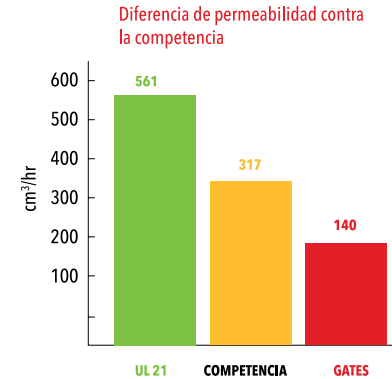

Código	Nom D.L.	⊖	Nom D.E.	⊕	Max P.T.	💡	Succión	⊙	Radio Min. de curvatura	📏	Peso	🏋️	Longitud
	(in.)	(mm)	(in.)	(mm)	(psi)	(MPa)	(in. Hg)	(mm Hg)	(in.)	(mm)	(Lb./Ft.)	(Kg/m)	m
010M001	1/2	12.7	0.91	24.6	355	25.0	25	635	5	127	0.270	0.402	130.00
010M002	3/4	19.1	1.29	31.8	355	25.0	20	508	6	152	0.450	0.677	60.96
010M003	1	25.4	1.55	38.1	355	25.0	10	254	8	203	0.530	0.791	45.72
010M009	1	25.4	1.55	38.1	355	25.0	10	254	8	203	0.530	0.791	60.96

► Manguera 20BHB para gas butano y propano



GATES DE MÉXICO



Código	Hom. D.L. (in.)	⊖ (mm)	Hom. D.E. (in.)	⊖ (mm)	Max. P.T. (psi)	⊖ (MPa)	Sección (in. Hg)	⊖ (mm Hg)	Radio Mín. de curvatura (in.)	⊖ (mm)	Peso (lb./ft.)	⊖ (Kg/m)	Longitud (m)
010M004	1 1/4	32	1.93	49	350	24.6	10	254	10	254	0.99	1.48	15.24
010M005	1 1/2	38	2.15	54.61	350	24.6	10	254	12	305	1.12	1.67	15.24
010M006	2	51	2.72	69	350	24.6	10	254	16	406	1.56	2.32	15.24

010M008



► Cinta antiestática

Se utiliza como elemento de seguridad para llevar a tierra la electricidad estática.

Recomendado para camiones, pipas y carros tanque que transportan combustible o materiales flamables, incluso es altamente recomendable su uso en vehículos de transporte público o de carga que usan gas como combustible.

¿Por qué utilizar bandas antiestáticas Gates?

Por sus materiales conductores que permiten la eliminación y no retorno de las cargas eléctricas, además de ser muy resistentes a la abrasión.

Código	D.L.	⊖	D.E.	⊖	Presión	⊖	Succión	⊖	Rad. Min. Curv.	⊖	Peso por Metro	⊖	Longitud
	mm	plg.	mm	plg.	kg/cm2	psi	mm Hg	plg. Hg	mm	plg.	kg/m	lb/ft	m
32200255	12.7	1/2	24.6	0.91	25	355	635	25	127	5	0.402	0.27	160
32200236	19.1	3/4	31.8	1.29	25	355	508	20	152	6	0.677	0.45	60.96
32200331	25.4	1	38.1	1.55	25	355	254	10	203	8	0.791	0.53	46.72
32200341	25.4	1	38.1	1.55	25	355	254	10	203	8	0.791	0.53	60.96
32200930	32	1 1/4	49	1.93	24.6	350	254	10	254	10	1.48	0.99	15.24
32200933	38	1 1/2	54.61	2.15	24.6	350	254	10	305	12	1.67	1.12	15.24
32200939	51	2	69	2.72	24.6	350	254	10	406	16	2.32	1.32	15.24



ABRAZADERAS Y ACCESORIOS PARA GAS L.P. Y AMONIACO

CATÁLOGO DE PRODUCTOS



PYPESA
GAS L.P. | 42

ABRAZADERAS

Hose couplings

► Abrazadera para manguera

Abrazaderas

Las abrazaderas Pypesa son la mejor opción en la conexión de manguera a sus equipos o instalaciones de gas LP y amoniaco. Están diseñadas para ofrecer un sello totalmente hermético.

La abrazadera está fabricada de hierro dúctil, lo que asegura una alta resistencia mecánica. La espiga, está fabricada en acero AISI 1018.

La abrazadera junto con el adaptador y la conexión de espiga se complementan para garantizar que la manguera nunca se desprenda.

Los tornillos son de rosca fina grado 5 para asegurar el apriete. Los tornillos y las espigas se someten a un baño de zinc antioxidante.



004E750

004E751

004E752

Abrazadera para manguera - Hose couplings

GAS LP NO PARTE/PART	A ROSCA/NPT		B LONGITUD/LENGHT		C DIÁMETRO/DIAMETER	
	mm	Pulg.	mm	Pulg.	mm	Pulg.
004E750	12.7	1/2"	74.6	2 ¹⁵ / ₁₆ "	13.5	1 ¹ / ₃₂ "
004E751	19.1	3/4"	92.9	3 ²¹ / ₃₂ "	20.6	1 ³ / ₁₆ "
004E752	25.4	1"	102.6	4"	27.0	1 ¹ / ₁₆ "
004E753	31.8	1 1/4"	113.7	4 ¹⁵ / ₃₂ "	33.3	1 ⁵ / ₁₆ "
004E754	44.4	1 1/2"	123.8	4 ⁷ / ₈ "	39.4	1 ⁷ / ₁₆ "
004E755	50.8	2"	128.9	5 ¹ / ₆₄ "	51.7	2 ¹ / ₃₂ "



004E755

004E754

004E753

► Espiga especial completa

Special hose couplings

Gas LP	Amoníaco (NH ₃)	Entrada para manguera	A Diámetro exterior		B Rosca hembra ACME	
NO PARTE/PART	NO PARTE/PART	Pulg.	mm	Pulg.	mm	Pulg.
004E850	004E950	½"	13.5	17/32	13.5	1¼"
004E851	004E951	¾"	20.6	13/16	20.6	1¾"
004E852	004E952	1"	27.0	1 1/16	27.0	1¾"
004E853	004E953	1¼"	33.3	1 5/16	33.3	2¼"
004E854	004E954	1½"	39.4	1 9/16	39.4	3¼"
004E855	004E955	2"	51.7	2 1/32	51.7	3¼"



► Abrazaderas dobles

Diseñadas para unir 2 mangueras de la misma medida. Las abrazaderas dobles garantizan una unión segura y un contacto uniforme con la manguera.



GAS LP	A ROSCA/NPT		B LONGITUD/LENGHT		C DIÁMETRO/DIAMETER	
	mm	Pulg.	mm	Pulg.	mm	Pulg.
004E750D	12.7	½"	97.79	3 7/8"	13.5	17/32"
004E751D	19.1	¾"	131.57	5 1/16"	20.6	13/16"
004E752D	25.4	1"	133.35	5 1/4"	27	1 1/16"
004E753D	31.8	1 ¼"	153.67	6"	33.3	1 5/16"
004E754D	44.4	1 ½"	166.67	6 1/2"	39.4	1 9/16"
004E755D	50.8	2"	175.26	7"	51.7	2 1/32"

CUÑAS PARA CAMIÓN

Wheel Chock

Cuñas para camión

Pypesa pone a su disposición la nueva cuña, fabricada especialmente para sus camiones de servicio pesado. Nuestras innovadoras cuñas son resistentes a la intemperie por estar fabricadas 100% de aluminio y permiten su fácil movimiento gracias a su ligero peso y su práctica agarradera ergonómica.

Las principales características son:

- Diseñadas para uso pesado y todo tipo de terreno.
- Estructura 100% de aluminio.
- Resistentes.
- Reciclables.
- No se oxidan.
- No producen chispas.
- Material antiderrapante.
- Ligeras.
- Durables.

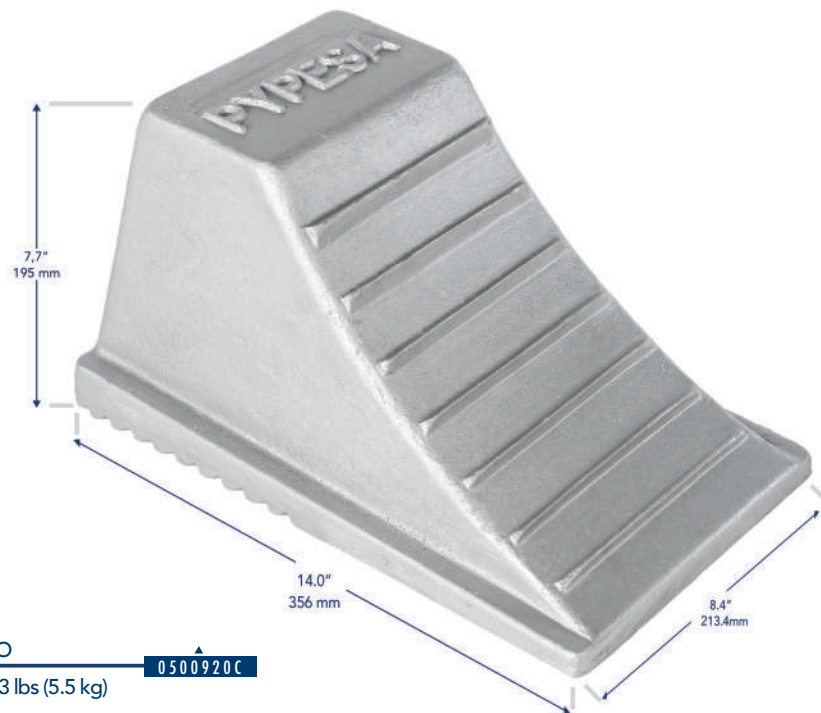

DISEÑO

PESO

0500920C

ALUMINIO

12.13 lbs (5.5 kg)

► Llave Omega

Spanner wrench for ACME connectors

Es la herramienta más apropiada para el manejo de sus tuercas y tapones capa ACME 3/4": la llave Omega está fabricada de aluminio aleado de alta resistencia y ligereza o bronce, que facilita el apriete y desconexión de las tuercas y de los tapones sin dañarlos.



► Brida

Flange

La brida de 2" pypesa está diseñada para unir tuberías con válvulas o equipo bridado. La instalación de la brida facilita el mantenimiento de la línea, especialmente donde existen tramos muy largos o con cambios de dirección.

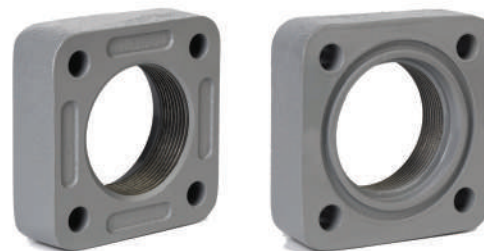

LLAVES OMEGA



AMONIACO NH_3

CATÁLOGO DE PRODUCTOS



RYPESA

VÁLVULAS Valves

Válvulas

Las válvulas Pypesa están diseñadas para garantizar un buen funcionamiento por muchos años, en el servicio de amoníaco.

El cuerpo de la válvula está fabricado en hierro dúctil, lo que garantiza una gran resistencia física. El mecanismo es totalmente inoxidable. El vástago de acero inoxidable 304, con rosca ACME, brinda una rápida acción de cierre y su durabilidad está garantizada al estar protegida del polvo, por los anillos y el collarín de naylamid.

El asiento de teflón para amoníaco, brinda la confianza de un efectivo sello en su cierre.

Los anillos de teflón en "V" del mecanismo son autoajustables por la acción de un resorte.

La presión máxima de trabajo de las válvulas es de 28.12 kg/cm² (400 WOG). Las temperaturas de trabajo son de -20 °C a +70 °C.

Globe valve

▶ Válvula globo recta roscada

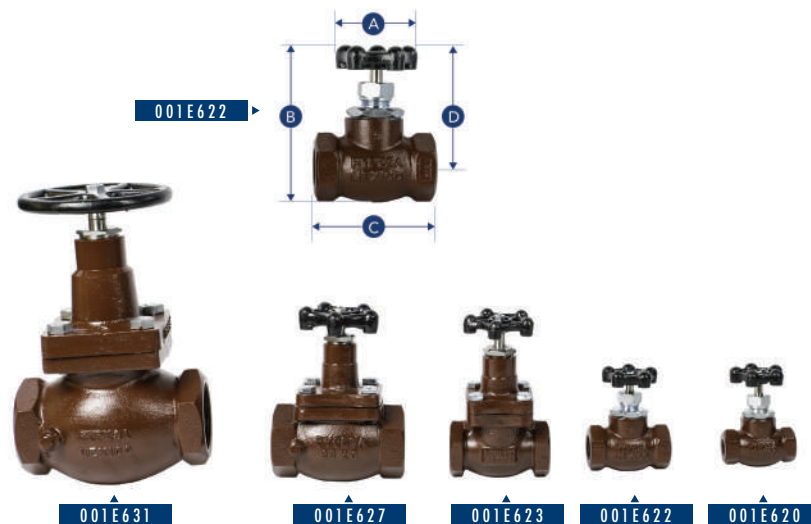

NO PARTE/PART	AMONIACO (NH ₃) ROSCA/NPT		A		B		C		D	
	mm	Pulg.	mm	Pulg.	mm	Pulg.	mm	Pulg.	mm	Pulg.
001E620	12.7	½"	70	2¾"	140	5½"	95	3¾"	95	4 1/8"
001E621	19.1	¾"	70	2¾"	140	5½"	95	3¾"	95	4¼"
001E622	25.4	1"	70	2¾"	147	5¾"	105	4 1/8"	105	4¼"
001E623	31.7	1¼"	89	3½"	223	8¾"	133	5¼"	133	6½"
001E625	38.1	1½"	89	3½"	223	8¾"	133	5¼"	133	6 3/8"
001E627	50.8	2"	108	4¼"	238	9 1/8"	165	6½"	165	7 1/8"
001E631	76.2	3"	197	7¾"	439	17¼"	235	9¼"	235	11½"

► Válvula globo recta bridada ANSI flange valve



◀ 001E633



◀ 001E629

NO PARTE/PART	ASA 300		A		B		C		D	
	mm	Pulg.	mm	Pulg.	mm	Pulg.	mm	Pulg.	mm	Pulg.
001E629	50.8	2"	108	4¼"	274	10¾"	213	8½"	175	6⅞"
001E633	76.2	3"	197	7¾"	458	18"	286	11½"	292	11½"

VÁLVULAS Valves

Angle valve

► Globo angular roscada



AMONIACO (NH3) NO PARTE/PART	ROSCA/NPT		A		B		C		D	
	mm	Pulg.	mm	Pulg.	mm	Pulg.	mm	Pulg.	mm	Pulg.
001E620A	12.7	½"	70	2¾"	145	5¾"	80	3⅛"	95	3¾"
001E621A	19.1	¾"	70	2¾"	145	5¾"	80	3⅛"	95	3¾"
001E622A	25.4	1"	70	2¾"	145	5¾"	80	3⅛"	95	3¾"
001E624	31.7	1¼"	89	3½"	251	9⅞"	108	4¼"	165	6½"
001E626	38.1	1½"	89	3½"	251	9⅞"	108	4¼"	168	6⅝"
001E628	50.8	2"	108	4¼"	286	11¼"	146	5¾"	181	7⅛"
001E632	76.2	3"	197	7¾"	439	17¼"	194	7⅝"	292	11½"



▶ Válvula globo angular roscada de doble boca

Double inlet globe valve



◀ 001E635



◀ 001E630

AMONIACO (NH ₃)	ROSCA/NPT		A		B		C		D	
	mm	Pulg.	mm	Pulg.	mm	Pulg.	mm	Pulg.	mm	Pulg.
001E630	50.8	2"	108	4 1/4"	270	10 7/8"	170	6 11/16"	181	6 1/8"
001E635	76.2	3"	197	7 3/4"	379	14 9/16"	230	11 1/16"	292	11 1/2"

VÁLVULAS

Ammonia valves

► Válvula de llenado y de servicio

Filler & service valve

Válvula de llenado y servicio diseñada con doble llave para utilizarse en el llenado del tanque y el servicio al aplicador sin desconectarse.

- Rosca 1¼" macho NPT al tanque.
- Rosca 1¾" macho ACME conexión de llenado.
- Rosca 1" hembra NPT conexión al servicio.



► Válvula para nodriza y/o aplicador

Reservoir & applicator valve

Válvula para nodriza y/o aplicador. Está diseñada para utilizarse en el llenado o el servicio del tanque. Con válvula de purga integrada.

- Rosca 1¼" macho NPT al tanque.
- Rosca 1¾" macho ACME conexión de llenado o servicio.



► Válvula de máximo llenado

Vent valve

Útiles en las salidas de las válvulas de globo rectas, bridadas y angulares, permiten la purga controlada del amoníaco, e indica al operador que las válvulas están cerradas. Diseñadas para purgar líquido o vapor del amoníaco que queda atrapado en las líneas de transferencia.



001E662



001E667

AMONIACO
(NH₃)

A
ROSCA/NPT

NO PARTE/PART

Conexión NPT M

001E662

1/4 "

001E667

1/4 "

Diseñada para proporcionar un llenado rápido en camiones de reparto, transportes y tanques de almacenamiento de gran volumen. Su cierre automático es rápido y hermético gracias a su doble check, uno de teflón de larga duración y otro metálico. Disponemos, desde luego, de todas las partes de repuesto necesarias para mantener la válvula en perfectas condiciones por muchos años.

Válvula doble check - Double check filler valve

GAS LP	CUERPO	"A" CONEXIÓN DE ENTRADA ACME	"B" CONEXIÓN DE SALIDA NPT MACHO	CAPACIDADES A DIFERENTES PRESIONES DIFERENCIALES			
NO PARTE/PART				5 psig	10 psig	25 psig	50 psig
001E641	Acero	3¼"	3"	142 gpm	200 gpm	315 gpm	447 gpm



◀ 001E641

Válvula check de contra-presión (no retrocesos) - Back pressure check

AMONIACO (NH3)	CUERPO	"A" CONEXIÓN DE ENTRADA ACME	"B" CONEXIÓN DE SALIDA NPT MACHO	CAPACIDADES A DIFERENTES PRESIONES DIFERENCIALES			
NO PARTE/PART				5 psig	10 psig	25 psig	50 psig
001E644	Acero	3"	3"	296 gpm	416 gpm	658 gpm	930 gpm



◀ 001E644

Check superior - Single check filler valve.

GAS LP	CUERPO	"A" CONEXIÓN DE ENTRADA ACME	"B" CONEXIÓN DE SALIDA NPT MACHO	CAPACIDADES A DIFERENTES PRESIONES DIFERENCIALES			
NO PARTE/PART				5 psig	10 psig	25 psig	50 psig
001E643	Acero	3¼"	3"	145 gpm	204 gpm	322 gpm	456 gpm



◀ 001E643

Acopladores

Los acopladores Pypesa están diseñados para una eficiente conducción de amoniaco. Máxima presión de trabajo es de 28.12 kg/cm² (400 WOG). La tuerca con rosca ACME de larga vida y seguridad, es lo mejor para el uso continuo. El acoplador de mango largo está diseñado para que al desconectar la manguera el líquido que escape no entre en contacto con las manos.

Couplings

ACOPLADORES

► Acoplador para retorno de vapor

Female ACME vapor equalizing couplings

AMONIACO (NH ₃) NO PARTE/PART	A ROSCA/NPT		B ROSCA/ACME	
	mm	Pulg.	mm	Pulg.
008AE51A	9.5	3/8"	31.7	1 1/4"
008AE52A	12.7	1/2"	31.7	1 1/4"
008AE53A	19.1	3/4"	44.4	1 3/4"
008AE54A	25.4	1"	44.4	1 3/4"
008AE55A	31.7	1 1/4"	57.2	2 1/4"

► Acopladores para llenado de líquido

Female ACME filler couplings

AMONIACO (NH ₃) NO PARTE/PART	A ROSCA/NPT		B ROSCA/ACME	
	mm	Pulg.	mm	Pulg.
008AE40A	9.5	3/8"	31.7	1 1/4"
008AE41A	12.7	1/2"	31.7	1 1/4"
008AE42A	12.7	1/2"	44.4	1 3/4"
008AE43A	19.1	3/4"	44.4	1 3/4"
008AE44A	25.4	1"	44.4	1 3/4"
008AE45A	31.7	1 1/4"	57.2	2 1/4"
008AE46A	50.8	2"	82.5	3 1/4"



008AE46A



008AE45A



008AE44A



008AE43A



008AE41A

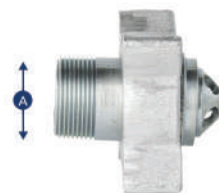

008AE55A



008AE52A



► Acoplador mango largo para llenado de líquido

Extended female ACME filler couplings

GAS LP	A ROSCA/NPT		B ROSCA/ACME		C LONGITUD/LENGHT	
	mm	Pulg.	mm	Pulg.	mm	Pulg.
0080002	19.1	¾"	44.4	1¾"	171.9	6¾"
0080003	19.1	¾"	44.4	1¾"	171.8	7"
0080004	19.1	1"	44.4	1¾"	171.8	7"

ADAPTADORES

Adapters

► Adaptadores ACME X rosca macho para tubo



Los adaptadores Pypesa solucionan su problema en la interconexión de sus equipos de amoníaco. Contando con la mejor variedad en rosca ACME y NPT.

Adapters male ACME X male NPT

AMONIACO (NH3)	A ROSCA/NPT		B LONGITUD/LENGHT		C ROSCA/ACME	
	mm	Pulg.	mm	Pulg.	mm	Pulg.
003AE01A	6.3	¼"	44.4	1¾"	31.7	1¼"
003AE02A	9.5	¾"	46.0	1 ¹³ / ₁₆ "	31.7	1¼"
003AE03A	12.7	½"	46.0	1 ¹³ / ₁₆ "	31.7	1¼"
003AE04A	19.1	¾"	48.4	1 ¹¹ / ₁₆ "	31.7	1¼"
003AE11A	19.1	¾"	55.5	2 ¹ / ₁₆ "	44.4	1¾"
003AE12A	25.4	1"	55.5	2 ¹ / ₁₆ "	44.4	1¾"
003AE13A	31.7	1¼"	55.5	2 ¹ / ₁₆ "	44.4	1¾"
003AE21A	31.7	1¼"	58.7	2 ¹ / ₁₆ "	57.2	2¼"
003AE22A	38.1	1½"	58.7	2 ¹ / ₁₆ "	57.2	2¼"
003AE23A	50.8	2"	68.2	2 ¹¹ / ₁₆ "	57.2	2¼"
003AE31A	50.8	2"	71.4	2 ¹³ / ₁₆ "	82.5	3¼"
003AE32A	76.2	3"	79.3	3 ¹ / ₈ "	82.5	3¼"

► Adaptadores ACME X rosca hembra para tubo



Adapters male ACME X female NPT

AMONIACO (NH3)	A ROSCA/NPT		B LONGITUD/LENGHT		C ROSCA/ACME	
NO PARTE/PART	mm	Pulg.	mm	Pulg.	mm	Pulg.
003AE05A	6.3	¼"	34.8	1 3/8"	31.7	1 ¼"
003AE06A	9.5	3/8"	30.1	1 1/16"	31.7	1 ¼"
003AE07A	12.7	½"	30.1	1 3/16"	31.7	1 ¼"
003AE08A	19.1	¾"	47.6	1 7/8"	31.7	1 ¼"
003AE14A	6.3	¼"	38.1	1 ½"	44.4	1 ¾"
003AE15A	9.5	3/8"	38.1	1 ½"	44.4	1 ¾"
003AE16A	12.7	½"	38.1	1 ½"	44.4	1 ¾"
003AE17A	19.1	¾"	44.4	1 ¾"	44.4	1 ¾"
003AE18A	25.4	1"	44.4	1 ¾"	44.4	1 ¾"
003AE24A	25.4	1"	44.4	1 ¾"	57.2	2 ¼"
003AE25A	31.7	1 ¼"	44.4	1 ¾"	57.2	2 ¼"
003AE26A	38.1	1 ½"	50.8	2"	57.2	2 ¼"
003AE34A	31.7	1 ¼"	50.8	2"	82.5	3 ¼"
003AE35A	38.1	1 ½"	44.4	1 ¾"	82.5	3 ¼"
003AE36A	50.8	2"	48.2	1 15/16"	82.5	3 ¼"

► Unión ACME

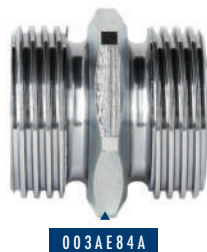

ACME union

AMONIACO (NH3)	A Rosca Macho/Male ACME		B Rosca Macho/Male ACME	
NO PARTE/PART	mm	Pulg.	mm	Pulg.
003AE81A	31.7	1 ¼"	31.7	1 ¼"
003AE82A	44.4	1 ¾"	44.4	1 ¾"
003AE83A	57.2	2 ¼"	57.2	2 ¼"
003AE84A	82.5	3 ¼"	82.5	3 ¼"

TAPONES

Caps

Tapones

Los tapones machos ACME son utilizados en las salidas de las mangueras de llenado y retorno de amoníaco. Una vez instalados previenen la contaminación de la salida del acoplador por tierra, polvo y agua. Previenen también la contaminación de amoníaco cuando se requiere hacer uso de la línea. Además da la seguridad de que no haya derrame de amoníaco si la válvula se abriera accidentalmente o fallara. Los tapones hembra ACME aseguran que no haya fuga de amoníaco en caso de que las válvulas de llenado no sellen perfectamente. Presión máxima de trabajo de 28.12 kg/cm (400 WOG).

▶ Tapón adaptador

AMONIACO (NH ₃)	A ROSCA ACME MACHO / MALE		B ROSCA ACME HEMBRA / FEMALE	
	mm	Pulg.	mm	Pulg.
NO PARTE/PART				
003AE94A	44.4	1 3/4"	82.5	3 1/4"

▶ Tapón ACME hembra

AMONIACO (NH ₃)	A ROSCA/ACME		B LONGITUD/LENGHT	
	mm	Pulg.	mm	Pulg.
NO PARTE/PART				
005AE91A	31.7	1 1/4"	28.6	1 1/8"
005AE92A	44.4	1 3/4"	28.6	1 1/8"
005AE93A	57.2	2 1/4"	33.3	1 3/16"
005AE94A	82.5	3 1/4"	54.1	2 1/8"
005AE94AC	82.5	3 1/4"	54.1	2 1/8"



▶ Tapón ACME macho

AMONIACO (NH ₃)	A ROSCA ACME		B LONGITUD/LENGHT	
	mm	Pulg.	mm	Pulg.
NO PARTE/PART				
006AE71A	31.7	1 1/4"	28.6	1 1/8"
006AE72A	44.4	1 3/4"	28.6	1 1/8"
006AE73A	57.2	2 1/4"	33.3	1 5/16"
006AE74A	82.5	3 1/4"	54.1	2 1/8"





PYPESA

CATÁLOGO
DE PRODUCTOS

Calle 5 No. 1080, Zona Industrial
C.P. 44940 Guadalajara, Jal. México
Tel. 33 3812 1766

www.pypesa.com